

サンダー  
Hand Tools

EA

# ダイヤモンドラジアルサンダー

Diamond Radial Sanders

のご紹介

GENERAL CATALOG  
P157-158

適合素材 / Applicable Materials



適合機器類 / Applicable Machines



推奨ハンドピース / Recommended Handpieces



特徴 / Features

- 研削性と耐磨耗性に優れたハードタイプの電着ダイヤモンドラジアルサンダーと、美しい仕上げ面と研削性を兼ね備えたソフトタイプのレジンボンドダイヤモンドサンダーがあります。
  - 放熱効果に優れ、目づまりや被削材料の研削焼けがほとんどなく、脆性材料の加工におけるチップングもほとんどありません。
- There are two types of Diamond Radial Sanders. Hard type is to provide an excellent grinding performance and abrasion resistance. Soft type is to provide an excellent finishing and grinding performance and abrasion resistance.
- Rarely no burning traced by grinding and no chipping due to superior in heat release.

用途 / Application



**POINT 1** 同一番手の場合、ソフトタイプがハードタイプに比べ優美な仕上がりが得られます。

**POINT 2** セラミックス、石英ガラスなどの難削脆性素材、超硬などの難削素材の研削、研磨に最適！  
湿式での使用が可能です

	POINT 1					POINT 2		
	粗研削 Rough Grinding	研削 Grinding	微研削 Minute Grinding	仕上げ研削 Finish Grinding	研磨 Polishing	研削性能 Grinding performance	仕上がり Finish	耐磨耗性 Wear resistance
電着タイプ (ハード) Plated Type (Hard)	■	■	■	■	■	◎	○	○
レジンボンドタイプ (ソフト) Resinoid Bonded Type (Soft)	■	■	■	■	■	○	◎	◎

1Pack 1 Piece 電着タイプ (ハード) Plated Type (Hard Touch)

Shank  $\phi$  3.0



★ EA 4125

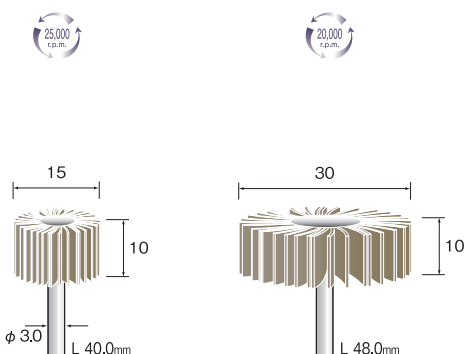

1Pack 1 Piece レジンボンドタイプ (ソフト) Resinoid Bonded type (Soft Touch)

Shank  $\phi$  3.0



★ EA 4302

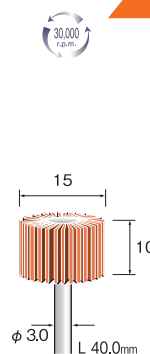

■	#240	EA 4301
■	#400	★ EA 4302
■	#600	EA 4303

#180	EA 4111	EA 4121
#240	EA 4112	EA 4122
#400	EA 4113	EA 4123
#800	EA 4114	EA 4124
#1500	EA 4115	★ EA 4125
#2000	EA 4116	EA 4126
#3000	EA 4117	EA 4127

ミニター株式会社

本社 〒130-0026 東京都墨田区両国1-16-3 TEL 03-3633-7181 FAX 03-3633-7186  
 大阪営業所 〒550-0012 大阪市西区立売堀2-4-4 TEL 06-6531-5300 FAX 06-6531-5417  
 名古屋営業所 〒460-0022 名古屋市中区金山1-9-15 TEL 052-331-5222 FAX 052-331-5223  
 岐阜工場 〒509-0249 岐阜県可児市姫ヶ丘4-10 TEL 0574-63-5671 FAX 0574-63-5675